

 **QUEST** **Q20**
metal detectors

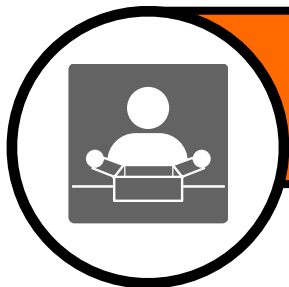

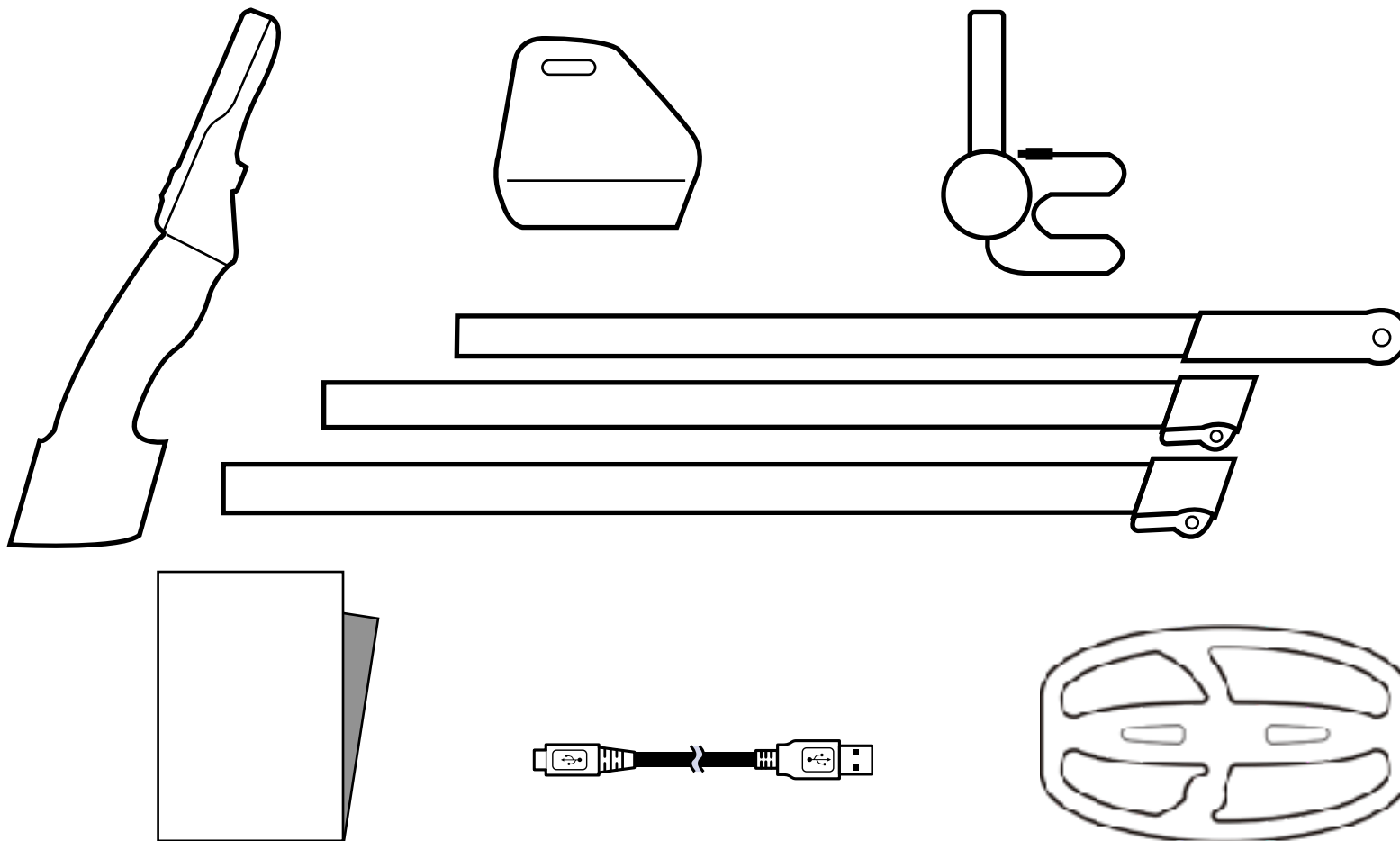

В КОРОБКЕ



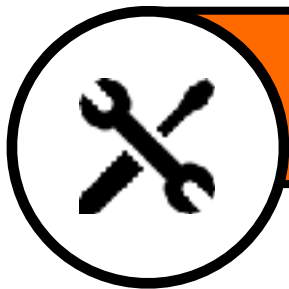

СБОРКА

Начало работы

Перед использованием соберите устройство. Для сборки вам понадобится отвертка. Выполните описанные шаги, установите ручку в удобное положение и затяните винты.

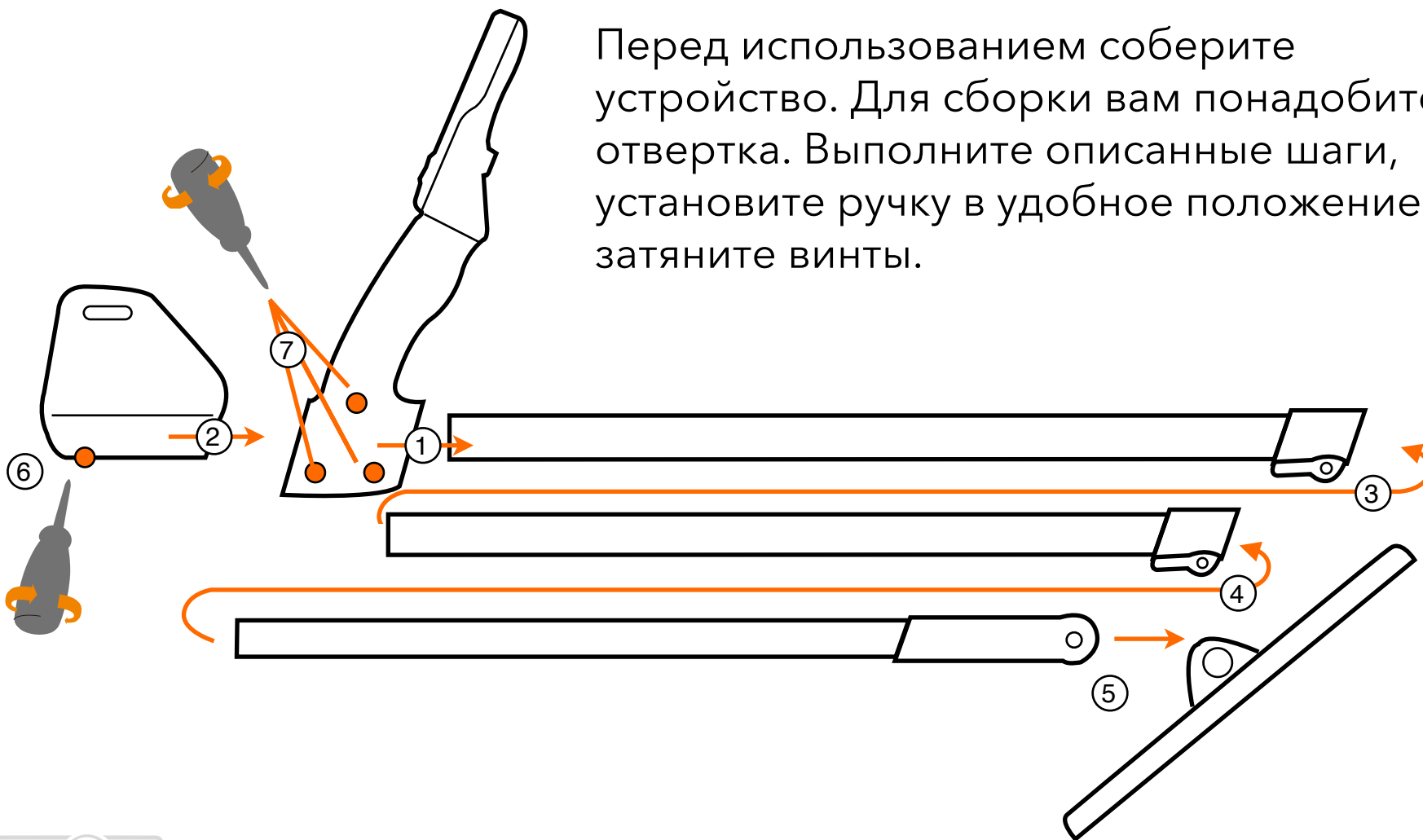

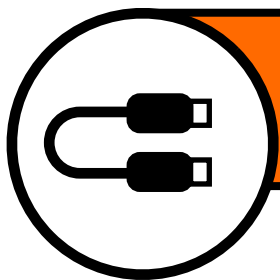

НАУШНИКИ/ЗАРЯДКА

Начало работы

ПРОВОДНЫЕ НАУШНИКИ

РОЗЕТКА
КОМПЬЮТЕР
POWER BANK
СОЛНЕЧНАЯ БАТАРЕЯ

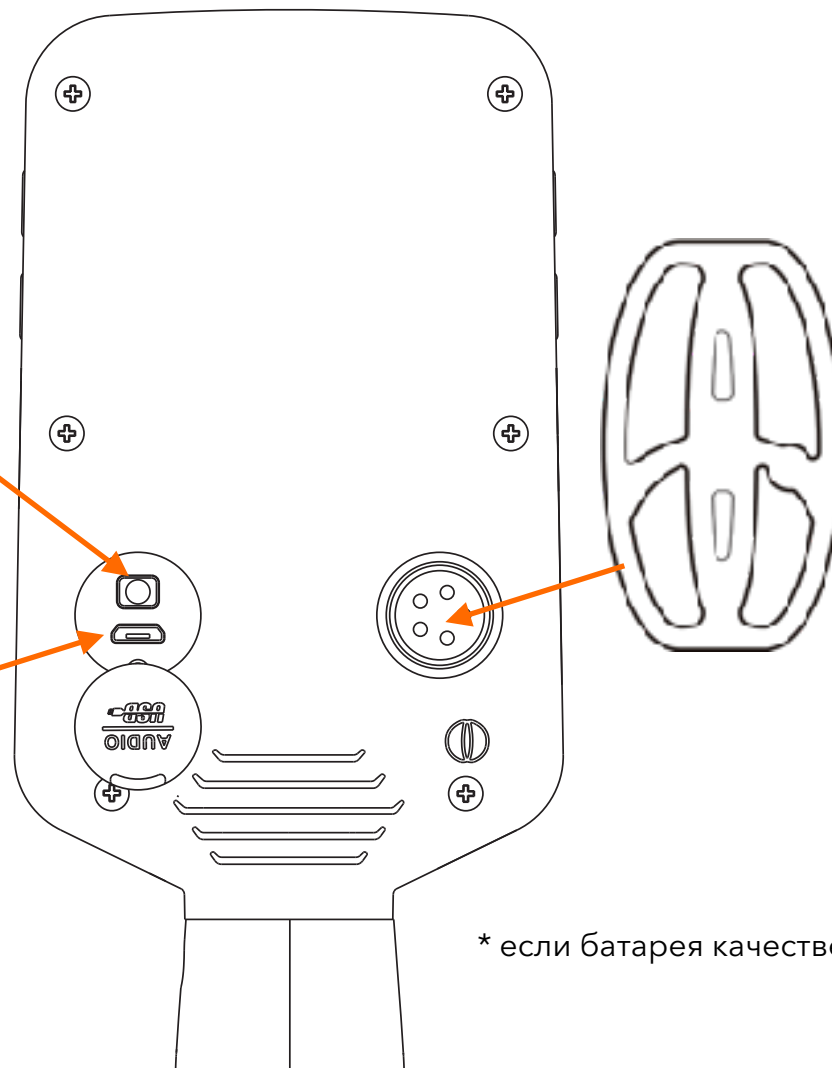
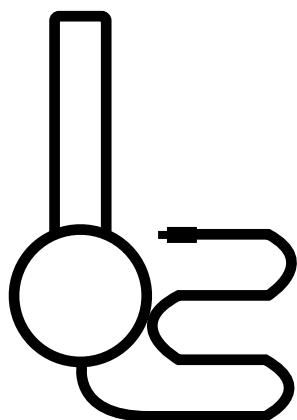

04:00 ч. Полная*



* если батарея качественная



Начало работы

ВКЛ./ВЫКЛ.

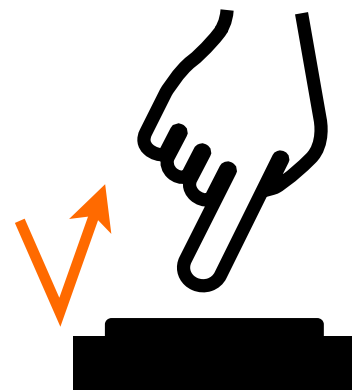
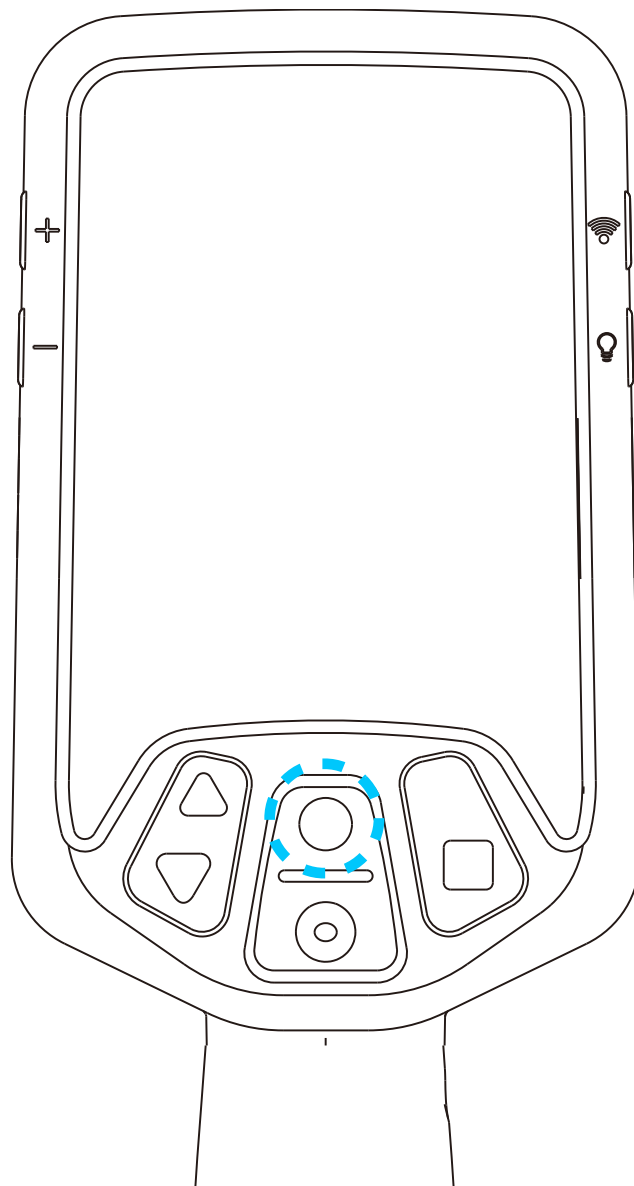

ВКЛ.



ВЫКЛ.





Начало работы

ГРОМКОСТЬ

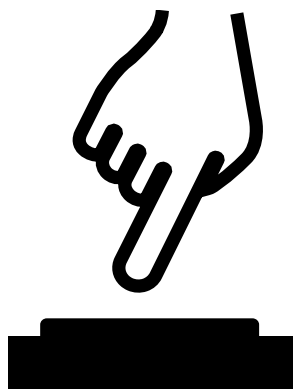

+ 1 К ГРОМКОСТИ

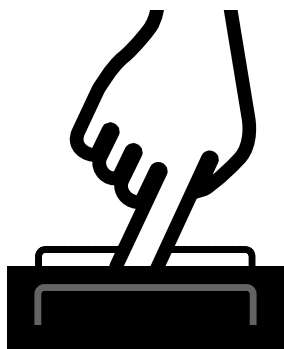

4Sec



БЕЗ ЗВУКА / МАКСИМУМ





ЧУВСТВИТЕЛЬНОСТЬ

Начало работы

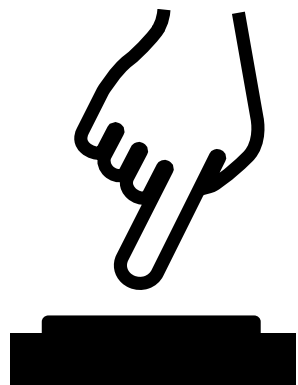

+/- УРОВЕНЬ

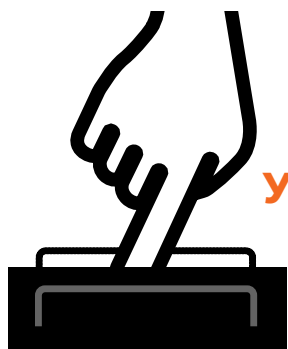

СОХРАНИТЬ +/- ЧУВСТВИТЕЛЬНОСТЬ

УДЕРЖИВАТЬ



Многие вещи, например, линии электропередач, проводка в зданиях, могут привести к помехам и ложным сигналам при работе с металлоискателем. При этом цели под катушкой нет.

Пользователь может уменьшить чувствительность, нажав на треугольную кнопку вниз. Пользователь может повысить чувствительность при поиске в условиях, когда помех нет. Всегда лучше поддерживать чувствительность настолько высокой, насколько это возможно, для достижения наилучшей глубины.



ПРОГРАММЫ

Продвинутый уровень

После включения детектора, нажмите кнопку M один раз, чтобы выбрать режим.

- Режим **“МОНЕТЫ”** очень стабильный, со средней скоростью восстановления, предназначен для древних и современных монет. VDI 40-90

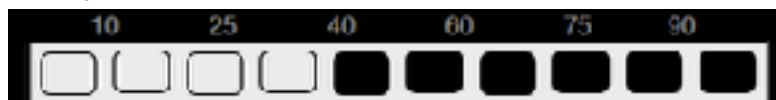

- Режим **“УКРАШЕНИЯ”** чувствительный, с высокой скоростью восстановления, предназначен для золотых колец и прочих драгоценностей. VDI 20-99.



- Режим **“ВСЕ МЕТАЛЛЫ”** чувствительный, с высокой скоростью восстановления, нулевой дискриминацией. Хорош для поиска самородков.





ПИНПОЙНТ

Продвинутый уровень

После нажатия на кнопку PINPOINT (круглую кнопку с крестиком) металлоискатель начнет работать в статическом режиме, и сигнал от цели будет поступать без движения катушкой. Пользователь может использовать эту функцию для точного определения местоположения цели с помощью перекрестных взмахов, как показано на рисунке. Настоятельно рекомендуем также приобрести отдельный пинпойнтер.

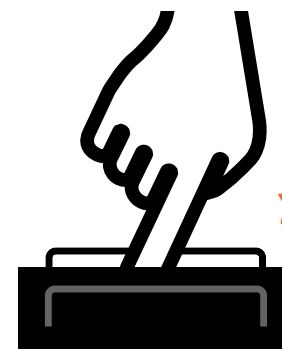

УДЕРЖИВАТЬ

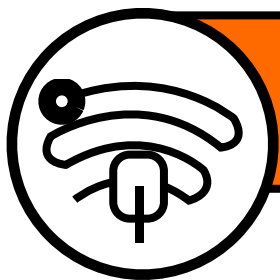

БАЛАНС ГРУНТА

Продвинутый уровень

Quest 20 оснащен функцией баланса грунта (GB). Мы рекомендуем настраивать GB каждый раз, когда вы переходите из одной области поиска в другую. При настройке GB убедитесь, что под катушкой нет металлических целей. Нажмите и удерживайте квадратную кнопку, двигая катушкой вверх-вниз на расстоянии 2,5-15 см от земли. Во время прокачки вы увидите две цифры, когда они перестанут меняться, баланс грунта будет настроен.

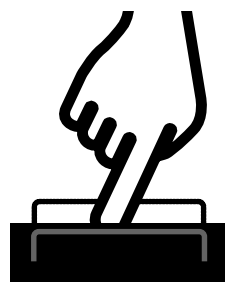
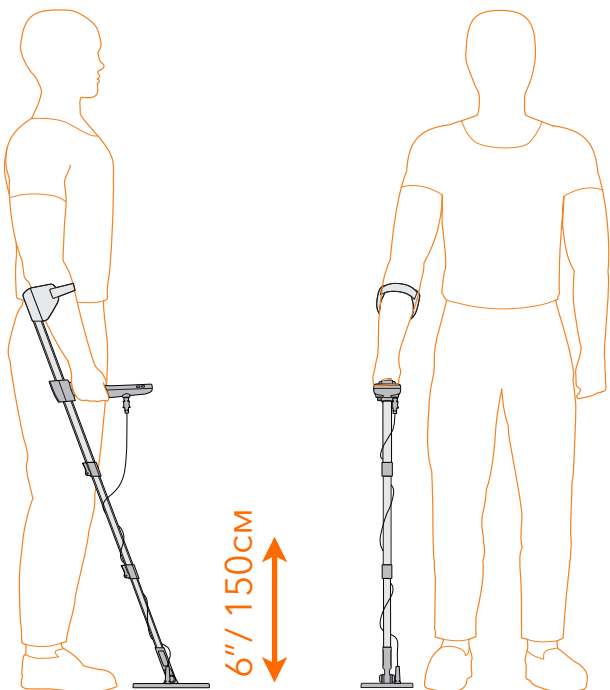

**НАЖМИТЕ
И
УДЕРЖИВАЙТЕ**



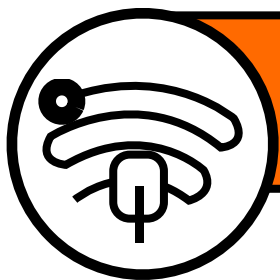

ДИСКРИМИНАЦИЯ

Продвинутый уровень

Металлоискатели определяют числа идентификации (VDI) благодаря проводимости металлов. Металлы с высокой проводимостью, такие как серебро, будут выдавать более высокие значения на дисплее. Металлы с низкой проводимостью, например, железо, на шкале располагается ниже 25. Пользователь может выбрать или отклонить некоторые значения VDI, чтобы не копать нежелательные объекты.

После включения нажмите кнопку M один раз, и шкала цифровой идентификации замигает. Используйте треугольные кнопки для выбора значений, которые вы хотите оставить. После их выбора еще раз нажмите M, чтобы сохранить выбранные и отклоненные значения. Как только вы закончите, нажмите кнопку PINPOINT, чтобы вернуться к работе.





ЭТИЧЕСКИЙ КОДЕКС

- **Всегда спрашивайте разрешения.**
- **Уважайте владельцев земли.**
- **Всегда закапывайте ямы.**
- **Используйте аккуратные техники поиска.**
- **Будьте добры к любопытным детям.**
- **Всегда забирайте мусор.**
- **Не портите чужое имущество.**
- **Старайтесь не беспокоить людей.**
- **Оберегайте природу, растения и животных.**
- **Будьте терпеливы и вежливы ко всем.**
- **Рассмотрите возможность отдать находки в музей.**

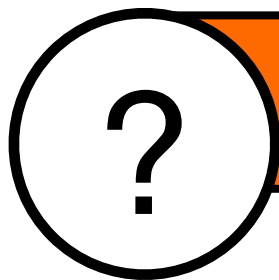

УСТРАНЕНИЕ НЕПОЛАДОК

| | |
|--|---|
| НЕ ВКЛЮЧАЕТСЯ | Кончился заряд батареи, зарядите. Или свяжитесь с дилером. |
| НЕТ СИГНАЛА | Катушка отсоединилась от блока управления. Проверьте кабель. |
| ОЧЕНЬ ШУМНЫЙ | Пожалуйста, перейдите туда, где нет электропомех. |
| НЕТ ЗВУКА | Убедитесь, что громкость не на нуле. |
| ЛОЖНЫЕ СИГНАЛЫ, КОГДА ИЩЕТЕ В ТРАВЕ | Убедитесь, что кабель катушки не поврежден. |



ПРАВИЛА ЭКСПЛУАТАЦИИ

ВНИМАНИЕ! Не перекручивайте кабель катушки около разъема, чтобы избежать повреждения провода.

ВНИМАНИЕ! Нельзя хранить устройство там, где предполагается длительное воздействие экстремальных температур.

ВНИМАНИЕ! Никогда не используйте острый или твердый предмет для управления сенсорной панелью.

ВНИМАНИЕ! Не пользуйтесь химическими чистящими средствами, растворителями, репеллентами, которые могут повредить пластиковые компоненты и разметку.

ВНИМАНИЕ! Плотно закрывайте крышку USB-порта, чтобы в него не попала грязь, пыль, вода.

ВНИМАНИЕ! Даже небольшое количество влаги или конденсата может вызвать коррозию контактов при подключении зарядки.

Чистка металлоискателя

1. Протрите устройство, используя ткань, смоченную в некрепком растворе моющего средства.
2. Вытрите металлоискатель насухо. Дайте прибору обсохнуть полностью.
3. Используйте мягкую, чистую ткань без ворса. При необходимости чуть смочите ее водой.
4. Когда протираете смоченной тканью, выключите металлоискатель.
5. Аккуратно протрите экран тканью.
6. Экран может выдержать дождь, но погружение его в воду может привести к повреждению.

НАЙДИ СВОЙ КЛАД!



MDREGION.RU - ТОЛЬКО БЕЛАЯ ТЕХНИКА

8-800-555-4422



WWW.MDREGION.RU